

Micropunta elicoidale con svasatura posteriore
Micro Foret hélicoïdal avec chanfrein postérieur
Mikro Bohr-Senk Kombinationswerkzeug
Combination drill with back chamfer
 裏面取りドリル
 带后倒角复合钻头

TA303B

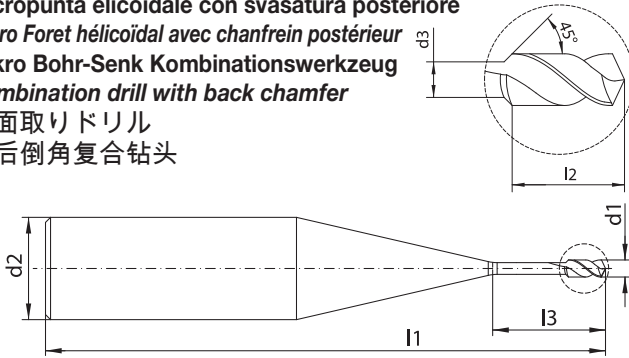

SMG 10	Z 2
TUSA NORM	RH
MICRO	TiALN
	3xD

Campo d'impiego / Champ d'application / Einsatzbereich / Application field / 应用范围 / 应用

HRC < 42	Inox Stainless	GG(G) / ghisa Ft / cast iron	Titanio Titan	ALU
----------	-------------------	---------------------------------	------------------	-----

d1 h5	d2 h5	d3	l1	l2	l3	d1 h5	d2 h5	d3	l1	l2	l3
0,50	3,00	0,34	50,00	1,50	3,00	1,80	4,00	1,21	60,00	5,40	10,80
0,60	3,00	0,40	50,00	1,80	3,60	1,90	4,00	1,27	60,00	5,70	11,40
0,70	3,00	0,47	50,00	2,10	4,20	2,00	4,00	1,34	60,00	6,00	12,00
0,80	3,00	0,54	50,00	2,40	4,80	2,10	6,00	1,41	70,00	6,30	12,60
0,90	3,00	0,60	50,00	2,70	5,40	2,20	6,00	1,47	70,00	6,60	13,20
1,00	3,00	0,67	50,00	3,00	6,00	2,30	6,00	1,54	70,00	6,90	13,80
1,10	3,00	0,74	50,00	3,30	6,60	2,40	6,00	1,61	70,00	7,20	14,40
1,20	3,00	0,80	50,00	3,60	7,20	2,50	6,00	1,68	70,00	7,50	15,00
1,30	3,00	0,87	50,00	3,90	7,80	2,60	6,00	1,74	70,00	7,80	15,60
1,40	3,00	0,94	50,00	4,20	8,40	2,70	6,00	1,81	70,00	8,10	16,20
1,50	3,00	1,01	50,00	4,50	9,00	2,80	6,00	1,88	70,00	8,40	16,80
1,60	4,00	1,07	60,00	4,80	9,60	2,90	6,00	1,94	70,00	8,70	17,40
1,70	4,00	1,14	60,00	5,10	10,20	3,00	6,00	2,01	70,00	9,00	18,00

